

# 19AQ5単管・ステレオヘッドフォン・アンプ改造ノート Ver1.2

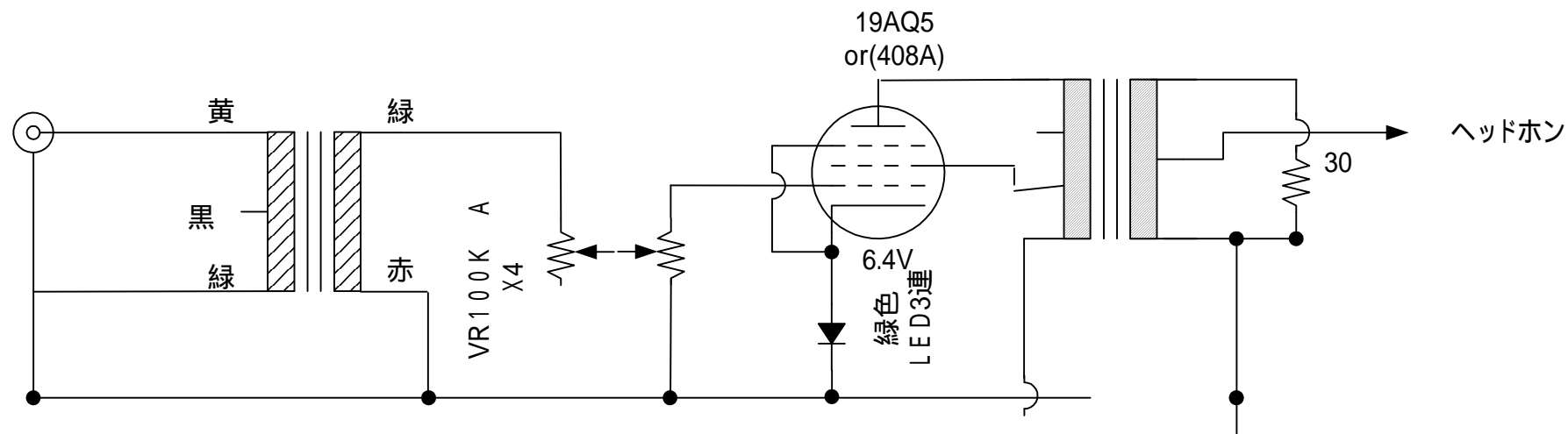

## 1. 回路は改造ノートVer1.1から転用いたしました。

ボリュームを定インピーダンス型に変更しています。定インピーダンス化に伴いボリュームの位置による音の違いが少なくなります。

元々このヘッドフォンアンプは出力が小さいために能率の低いヘッドフォンではボリューム位置が場合によってはフルボリュームでも聞けてしまいます。逆にそのため音質的には好結果になっている部分があると思います。

逆に高能率のヘッドフォンでは有る意味本来の音質と違う音を聞かれている物と思います。

今回の改造でボリュームを絞っていても比較的本来の音に近い音質をお試し頂けます。

4連ボリュームはなかなか手に入りにくいと思われるので、各CH2連を使用して2個のボリュームで作成可能です。

何処に付けるのかと言う問題はございますが、取り付け位置は皆さんのアイデアにお任せ致します。

\*またこの回路は他のアンプにも流用可能です、ボリュームの角度による音質の違いが気になる方は是非おためし下さい。

\*改造は自己責任において行ってください。

# 19AQ5単管・ステレオヘッドフォン・アンプ改造ノート Ver1.2

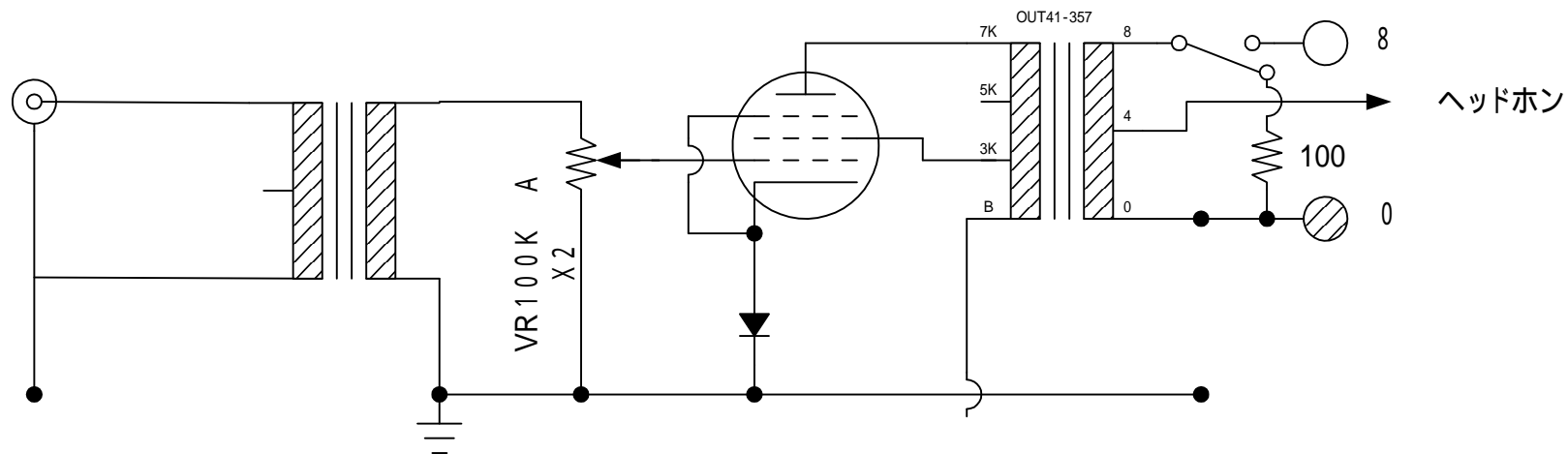

1. 切り替えてスピーカーからも使用したい場合の改造方法  
 高能率のスピーカーで有ればならずことは可能です。  
 その際の接続方法を記載致しました。  
 切り替え付きの端子を使用した接続図です。  
 標準BOXジャックです。

\* 改造は自己責任において行ってください。

